

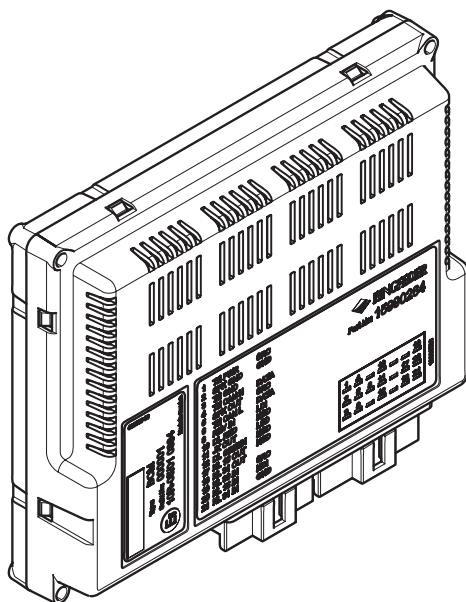

RINGFEDER



RINGFEDER® BCM kit





BG Монтаж
CS Montáž
DA Montering
DE Montage
EL Συναρμολόγηση
EN Installation
ES Montaje
ET Paigaldus
FI Asennus
FR Montage
HU Szerelés
IT Montaggio
JA 取付け
LT Montavimas
LV Montāžas
NL Montage
PL Montażowa
PT Instalação
RO Montaj
RU Монтаж
SK Montáž
SL Montáž
SV Montering
TR Montaj
ZH 安装



BG Проверка на функционалността
CS Funkční kontrola
DA Funktionskontrol
DE Funktionskontrolle
EL Έλεγχος λειτουργίας
EN Function check
ES Controles de funciones
ET Funktsiooni kontroll
FI Toiminnan tarkastus
FR Vérification des fonctions
HU Működés ellenőrzés
IT Controllo funzioni
JA 機能コントロール 操作 ール
LT Veikimo patikra
LV Funkciju pārbaude
NL Functiecontrole
PL Kontrola działania
PT Verificação de funcionamento
RO Control funcționare
RU Контроль функций
SK Kontrola funkcie
SL Kontrola delovanja
SV Funktionskontroll
TR Fonksiyon kontrolü
ZH 功能开关



BG Информация
CS Informace
DA Information
DE Information
EL Πληροφορίες
EN Information
ES Información
ET Teave
FI Tiedot
FR Information
HU Információ
IT Informazioni
JA 情報
LT Informacija
LV Informācija
NL Informatie
PL Informacja
PT Informação
RO Informații
RU Информация
SK Informácie
SL Informacije
SV Information
TR Bilgi
ZH 信息

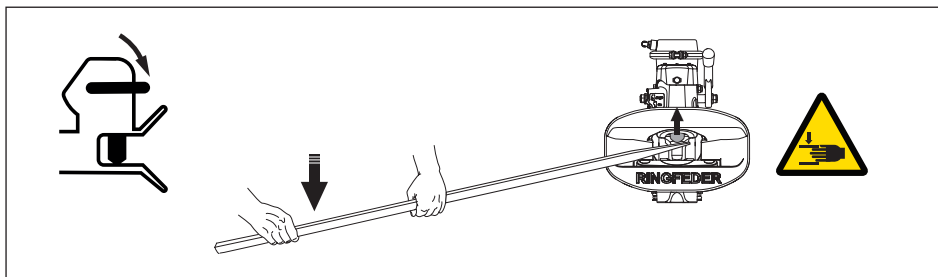
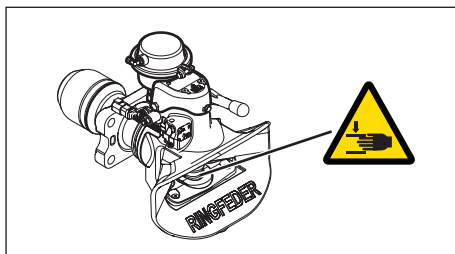

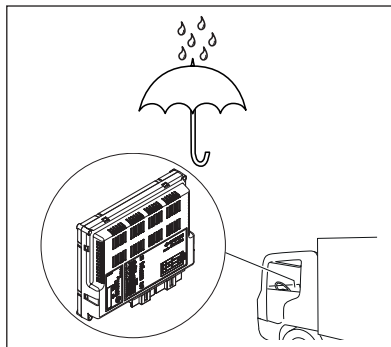
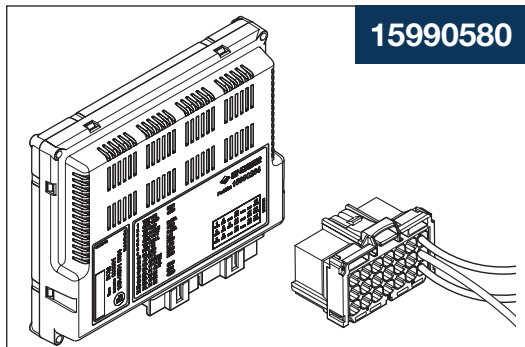

BG Обща информация

Монтажни инструкции и схема на свързване за BCM (базов модул за кабината). BCM е част от индикаторния комплект за дистанционно управляемо съединително оборудване.

Индикаторното оборудване на Ringfeder следи дали системата е изправна и функционира и дали сигнализира за действителното състояние при всяко стартиране на превозното средство. Водачът може да изключи зеления сигнал по време на шофиране, но ако има някаква промяна, той веднага ще се включи отново. Червеният сигнал не може да се изключва.

Сигналят също може да се подава чрез HMI на превозните средства. Уверете се, че сигналят отговаря на изискванията на UNECE R55. Приоритизирането на сигнала не може да бъде отменено от друго оборудване. Винаги първо той трябва да се приоритизира.

За електрическите инсталации следвайте инструкциите на производителя на превозното средство. Следвайте и инструкциите за съединителното оборудване. Преди монтажа проверете всички части. Монтажът и обслужването трябва да бъдат извършени внимателно и професионално.

CS Obecné informace

Montážní návod a schéma elektrického zapojení pro BCM (Basic Cab Module). BCM je součástí indikační sady dálkově ovládaných spojovacích zařízení.

Indikační zařízení společností Ringfeder hlídá, zda je systém neporušený a funkční, a signalizuje jeho aktuální stav při každém nastartování vozidla. Řidič může při jízdě vypnout zelený signál, ale pokud dojde ke změně, okamžitě se znovu rozsvítí. Červený signál nelze vypnout.

Případně může být signál indikován prostřednictvím HMI vozidla. Ujistěte se, že signál splňuje požadavky předpisu EHK OSN č. 55. Prioritu tohoto signálu nesmí přeskocit jiné zařízení. Vždy by měl mít prioritu jako první.

Při práci na elektroinstalaci postupujte podle pokynů výrobce nákladního vozidla. Řiďte se také pokyny pro spojovací zařízení. Před instalací zkontrolujte, zda máte k dispozici všechny potřebné díly. Instalace a servis musí být provedeny pečlivě a odborně.

DA Generelt

Monteringsanvisninger og ledningsdiagram til BCM (Basic Cab Module). BCM er en del af indikatorsættet til fjernstyrede koblinger.

Ringfeder's indikatorudstyr overvåger, at systemet er intakt og funktionsdygtigt, og angiver den aktuelle status, hver gang køretøjet startes. Chaufføren kan slukke for det grønne signal under kørslen, men hvis der sker en ændring, tænder det straks igen. Det røde signal kan ikke slukkes.

Alternativt kan signalet vises via køretøjets HMI. Sørg for, at signalet opfylder kravene i UNECE R55. Signalet må ikke undertrykkes af andet udstyr. Det skal altid have højeste prioritet.

Følg køretøjsproducentens anvisninger vedrørende elektriske installationer. Følg også anvisningerne vedrørende koblingen.

Kontroller, at alle dele er til stede inden montering. Montering og service skal udføres på en grundig og professionel måde.

DE Allgemeines

Montageanleitung und Schaltplan für BCM (Basic Cab Module, Grundmodul im Fahrerhaus). Das BCM ist Teil des Anzeigebausatzes für fernbetätigte Kupplungen.

Die Anzeige von Ringfeder überwacht die Intaktheit und Funktionsfähigkeit des Systems und zeigt bei jedem Start des Fahrzeugs den aktuellen Status an. Während der Fahrt kann der Fahrer die grüne Diode ausschalten. Sollte es zu einer Veränderung kommen, leuchtet sie sofort wieder auf. Die rote Diode kann nicht ausgeschaltet werden.

Alternativ kann das Signal über die Benutzerschnittstelle des Fahrzeugs angezeigt werden. Achten Sie darauf, dass das Signal die Anforderungen der UN/ECE-Regelung R55 erfüllt. Das Signal darf anderen Geräten nicht nachgeordnet werden. Es muss immer oberste Priorität haben.

Befolgen Sie die Anweisungen des Fahrzeugherstellers für Elektroinstallationen. Befolgen Sie auch die Anweisungen zur Kupplung.

Vor der Installation sind sämtliche Teile zu identifizieren. Installations- und Wartungsarbeiten müssen sorgfältig und fachmännisch erfolgen.

EL Γενικά

Οδηγία τοποθέτησης και διάγραμμα καλωδίωσης για το BCM (Βασική μονάδα καμπίνας). Το BCM αποτελεί μέρος του κιτ ενδείξεων για ζεύξεις απομακρυσμένου ελέγχου.

Ο εξοπλισμός ενδείξεων Ringfeder παρακολουθεί αν το σύστημα είναι άθικτο και λειτουργικό, και επισημαίνει την τρέχουσα κατάσταση κάθε φορά που ξεκινά το όχημα. Ο οδηγός μπορεί να απενεργοποιήσει το πράσινο σήμα κατά την οδήγηση, αλλά αν υπάρξει οποιαδήποτε αλλαγή αυτό θα ανάψει ξανά αμέσως. Το κόκκινο σήμα δεν μπορεί να απενεργοποιηθεί.

Εναλλακτικά, το σήμα μπορεί να εμφανίζεται στο HMI των οχημάτων. Βεβαιωθείτε ότι το σήμα ικανοποιεί τις απαιτήσεις του κανονισμού ΟΗΕ αριθ. 55. Το σήμα δεν μπορεί να χάνει την προτεραιότητά του από άλλον εξοπλισμό. Θα πρέπει πάντα να έχει αυτό προτεραιότητα.

Ακολουθείτε τις οδηγίες του κατασκευαστή του οχήματος για τις ηλεκτρικές εγκαταστάσεις. Ακολουθείτε, επίσης, τις οδηγίες σχετικά με τη ζεύξη. Εντοπίστε όλα τα εξαρτήματα πριν από την εγκατάσταση. Η εγκατάσταση και το σέρβις πρέπει να πραγματοποιούνται προσεκτικά και με επαγγελματισμό.

EN General

Mounting instruction and wiring diagram for BCM (Basic Cab Module). The BCM is part of the indicating kit for remote controlled couplings.

Ringfeder's indicating equipment supervise that the system is intact and functional and signals the actual status every time the vehicle is started. The driver can turn off the green signal when driving, but if there is any change it will immediately come on again. The red signal cannot be turned off.

Alternatively, the signal can be presented through the vehicles HMI. Ensure that the signal meets UNECE R55 requirements. The signal may not be de-prioritized by other equipment. It should always be prioritized first. Follow the vehicle manufacturer instructions for electrical installations. Follow also the instructions relating to the coupling. Identify all parts before installation. Installation and service shall be carried out carefully and professionally.

ES General

Instrucciones de montaje y diagrama de cableado del módulo de cabina básico (BCM, por sus siglas en inglés). El BCM forma parte del kit indicador para acoplamientos con control remoto.

El equipo indicador de Ringfeder supervisa que el sistema está intacto y funcional e indica el estado real cada vez que se arranca el vehículo. El conductor puede apagar el testigo verde mientras conduce, pero si se produce algún cambio, se encenderá de nuevo de inmediato. El testigo rojo no se puede apagar.

Si se prefiere, el testigo se puede presentar a través de la IHM del vehículo. Asegúrese de que el testigo cumpla los requisitos de la UNECE R55. La prioridad del testigo no puede reducirse por otro equipo. Se le debe dar siempre la máxima prioridad.

Siga las instrucciones del fabricante del vehículo respecto a las instalaciones eléctricas. Siga también las instrucciones acerca del enganche de remolques. Identifique todos los componentes antes de proceder a la instalación. La instalación y la puesta a punto deben llevarse a cabo con cuidado y profesionalidad.

ET Üldine

Põhikabiini mooduli (BCM) paigaldusjuhend ja juhtmestiku skeem. BCM on kaugjuhitavate haakeseadiste näidikukomplekti osa.

Ringfederi näidikseadmed kontrollivad, kas süsteem on terve ja töökorras, ning annavad iga kord, kui sõiduk käivitatakse, märku tegelikust seisundist. Juht saab sõidu ajal rohelise signaali välja lülitada, kuid kui tekib mingeid muudatusi, süttib see kohe uuesti. Punast signaali ei saa välja lülitada.

Teise võimalusena võib signaali esitada läbi sõiduki HMI. Veenduge, et signaal vastab UNECE R55 nõuetele. Muude seadmete abil ei tohi signaali tähtsuse järjekorrast välja jätta. See tuleb alati esikohale seada.

Järgige sõiduki tootja elektripaigaldiste juhiseid. Järgige ka haakeseadisega seotud juhiseid. Enne paigaldamist tuvastage kõik osad. Paigaldamine ja hooldus tuleb teha hoolikalt ning professionaalselt.

FI Yleistä

BCM-moduulin (Basic Cab Module) asennusohje ja kytkentäkaavio. BCM on osa etäohjattavien kytkimien merkivalosarjaa.

Ringfeder:n ilmaisnlaitteet valvovat, että järjestelmä on ehjä ja toimintakunnossa. Ne ilmoittavat sen todellisen tilan, kun ajoneuvo käynnistetään. Kuljettaja voi sammuttaa vihreän merkkivalon ajon ajaksi, mutta jos järjestelmässä tapahtuu muutoksia, valo syttyy heti uudelleen. Punaista merkkivaloa ei voi sammuttaa. Vaihtoehtoisesti merkkivalo voidaan näyttää ajoneuvon HMI-käyttöliittymässä. Varmista, että merkkivalo täyttää UNECE R55 -vaatimukset. Muut laitteet eivät saa ohittaa merkkivalon priorisointia. Se on priorisoitava aina ensimmäisenä.

Noudata sähköasennuksissa ajoneuvon valmistajan ohjeita. Noudata myös kytkimeen liittyviä ohjeita.

Tunnista kaikki osat ennen asennuksen aloittamista. Asennus ja huolto on suoritettava huolellisesti ja ammattimaisesti.

FR Généralités

Instructions de montage et schéma de câblage pour BCM (module de cabine basique). Le BCM fait partie du kit d'indication pour les crochets d'attelage commandés à distance.

L'équipement d'indication de Ringfeder surveille que le système est intact et fonctionnel et indique l'état effectif à chaque démarrage du véhicule. Le conducteur peut désactiver le signal vert pendant la conduite, mais il sera immédiatement réactivé si un changement se produit. Le signal rouge ne peut pas être désactivé. Le signal peut également être présenté par l'intermédiaire de l'IHM du véhicule. Vérifiez que le signal est conforme aux exigences de UNECE R55. Aucun autre équipement ne doit avoir priorité sur le signal. Le signal doit toujours avoir la première priorité.

Suivez les instructions du constructeur du véhicule pour les installations électriques. Suivez également les instructions relatives au crochet d'attelage.

Identifiez toutes les pièces avant le montage. Les travaux de montage et d'entretien doivent être effectués de manière soignée et professionnelle.

HU Általános információk

Szerelési utasítás és kapcsolási rajz a BCM-hez (Basic Cab Module). A BCM a távirányítású csatlakozók jelzőkészletének része.

A Ringfeder jelzőberendezése felügyeli, hogy a rendszer sértetlen és működőképes legyen, és minden alkalommal jelzi a tényleges állapotot, amikor a járművet elindítják. A vezető kikapcsolhatja a zöld jelzést vezeték közben, de ha bármilyen változás történik, az azonnal újra bekapcsol. A piros jelzést nem lehet kikapcsolni.

Alternatív megoldásként a jelzés a járművek HMI felületén keresztül is megjeleníthető. Győződjön meg arról, hogy a jel megfelel az UNECE R55 követelményeinek. A jelet más berendezés nem sorolhatja hátrébb. Annak mindig a legmagasabb prioritásúnak kell lennie.

Kövesse a jármű gyártójának az elektromos berendezésekre vonatkozó utasításait. Kövesse a csatlakozóra vonatkozó utasításokat is. A felszerelés előtt azonosítsa az összes alkatrészt. A felszerelést és a szervizelést gondosan és szakszerűen kell elvégezni.

IT Generalità

Istruzioni di montaggio e schema elettrico per il modulo cabina base o BCM (Basic Cab Module). Il BCM fa parte del kit di segnalazione per i sistemi di accoppiamento telecomandati.

Il dispositivo di segnalazione Ringfeder verifica che il sistema sia integro e funzionale e segnala lo stato effettivo quando viene avviato il veicolo. Il conducente può spegnere la spia verde durante la guida, ma se si verifica un cambiamento la spia si riaccende immediatamente. La spia rossa non si può spegnere.

In alternativa, il segnale può essere emesso dall'IUM dei veicoli. Assicurarsi che il segnale soddisfi i requisiti UNECE R55. Il segnale non deve essere de-priorizzato da altre apparecchiature. Deve sempre essere prioritizzato come primo segnale.

Per gli impianti elettrici, attenersi alle istruzioni del produttore del veicolo. Attenersi anche alle istruzioni per l'accoppiamento. Identificare tutti i componenti prima di procedere all'installazione. Le attività di installazione e manutenzione devono essere eseguite con cura e in modo professionale.

JA 一般事項

BCM (基本キャブモジュール) の取り付け指示および配線図。BCMは、カップリングリモート操作用表示キットの一部です。

Ringfederの表示機器は、システムが損傷なく機能しているか監視し、車両が始動する度に実際の状態を表示します。ドライバーは運転中に緑信号を消灯できますが、システムに変化があると直ちに再度点灯します。赤信号は、消灯できません。

信号は、車載HMIを利用して表示することも可能です。信号がUNECE R55要件に適合していることを確認してください。他の装置によって信号の優先度が下がることがないように気をつけてください。常に信号を最優先させてください。

電気系統を取り付ける際は、車両製造者の指示に従ってください。カップリングに関しても、製造者の指示に従ってください。取り付け前に、すべての部品を確認してください。取り付けとサービスは、専門家が慎重に行ってください。

LT Bendrieji dalykai

BCM (bazinio kabinos modulis) montavimo instrukcija ir laidų sujungimo schema. BCM įeina į nuotoliniu būdu valdomų prikabintuvų indikacijos priemonių rinkinį.

„Ringfeder“ indikacijos įranga skirta kas kartą paleidžiant transporto priemonės variklį tikrinti, ar sistema nepažeista, ar ji tinkamai veikia ir kokia yra faktinė signalų būseną. Vairuotojas žalią indikatorių važiudamas gali išjungti, tačiau jei kas nors pasikeis, indikatorius vėl tuoj pat įsižiebs. Raudono indikatoriaus išjungti neįmanoma.

Būseną dar gali būti signalizuojama transporto priemonės sąsajos programos ekrane. Įsitikinkite, kad signalas atitinka UNECE R55 reikalavimus. Kita įranga turi nemažinti signalo prioriteto. Jo prioritetą turi būti aukščiau.

Laikykites transporto priemonės gamintojo nurodymų dėl elektros įrangos montavimo. Taip pat vadovaukitės su prikabintuvu susijusiais nurodymais. Prieš montuodami identifikuokite visas dalis. Montavimo ir techninės priežiūros darbai turi būti atliekami kruopščiai ir profesionaliai.

LV Vispārēja informācija

BCM (pamata kabīnes modulis) montāžas instrukcija un elektroinstalācijas shēma. BCM ir tālvadības savienojumu indikācijas komplekta daļa.

Ringfeder indikācijas aprīkojums uzrauga, vai sistēma nav bojāta un darbojas, kā arī signalizē par faktisko stāvokli katru reizi, iedarbinot transportlīdzekli. Vadītājs var izslēgt zaļo signālu braukšanas laikā, bet, ja rodas kādas izmaiņas, tas nekavējoties atkal iedegas. Sarkanā signālu nevar izslēgt.

Alternatīvs signāls var tikt parādīts ar transportlīdzekļu HMI palīdzību. Pārliecinieties, vai signāls atbilst ANO EEK R55 prasībām. Signālam nedrīkst noņemt prioritāti ar citu iekārtu. Tam vienmēr ir pirmā prioritāte.

Ievērojiet transportlīdzekļa ražotāja norādījumus par elektroinstalāciju. Ievērojiet arī norādījumus, kas attiecas uz sakabi.

Pirms uzstādīšanas nosakiet visas daļas. Uzstādīšana un apkalpošana ir jāveic uzmanīgi un profesionāli.

NL Algemeen

Montage-instructie en bedradingsschema voor BCM (Basic Cab Module). De BCM maakt deel uit van de indicatiekit voor op afstand bestuurbare koppelingen.

Ringfeder's indicatieapparatuur controleert of het systeem intact en functioneel is en geeft elke keer dat het voertuig wordt gestart de actuele status. De bestuurder kan het groene signaal uitschakelen tijdens het rijden, maar als er iets verandert, gaat het meteen weer aan. Het rode signaal kan niet worden uitgeschakeld. Het signaal kan daarnaast worden gepresenteerd via de HMI van het voertuig. Zorg ervoor dat het signaal voldoet aan de eisen van UNECE R55. Het signaal mag niet door andere apparatuur een lagere prioriteit krijgen. Het moet altijd de hoogste prioriteit hebben.

Volg de instructies van de voertuigfabrikant voor elektrische installaties. Volg ook de instructies met betrekking tot de koppeling. Controleer vóór installatie of alle onderdelen aanwezig zijn. Installatie en service moeten zorgvuldig en professioneel worden uitgevoerd.

PL Informacje ogólne

Instrukcja montażu i schemat połączeń podstawowego modułu kabiny (ang. Basic Cab Module, BCM). Moduł BCM jest częścią zestawu wskazującego sprzęgów zdalnie sterowanych.

Urządzenia wskazujące firmy Ringfeder sprawdzają, czy system jest nienaruszony i sprawny oraz sygnalizują rzeczywisty stan przy każdym uruchomieniu pojazdu. Kierowca może wyłączyć sygnał zielony podczas jazdy, ale jeśli nastąpi jakakolwiek zmiana, natychmiast włączy się ponownie. Nie można wyłączyć sygnału czerwonego. Jako rozwiązanie alternatywne, sygnał może być przedstawiany w interfejsie HMI pojazdu. Upewnij się, że sygnał spełnia wymogi UNECE R55. Inne urządzenia nie mogą obniżyć priorytetu sygnału. Musi on mieć zawsze najwyższy priorytet.

Należy postępować zgodnie z instrukcjami producenta pojazdu dotyczącymi instalacji elektrycznych. Należy również postępować zgodnie z instrukcjami dotyczącymi sprzęgu.

Przed przystąpieniem do montażu należy sprawdzić, czy nie brakuje żadnego z elementów. Czynności montażu i konserwacji muszą być prowadzone starannie i w sposób profesjonalny.

PT Geral

Instrução de montagem e diagrama elétrico para o BCM (Basic Cab Module). O BCM faz parte do kit de indicação para acoplamentos controlados remotamente.

O equipamento de indicação da Ringfeder supervisiona que o sistema está intacto e funcional e sinaliza o estado real toda vez que o veículo é iniciado. O motorista pode desligar o sinal verde ao dirigir, mas se houver alguma mudança, ele voltará imediatamente. O sinal vermelho não pode ser desligado.

Alternativamente, o sinal pode ser apresentado através da HMI do veículo. Certifique-se de que o sinal atenda aos requisitos do UNECE R55. O sinal não pode ser ter sua priorização desfeita por outros equipamentos. Ele deve ser sempre priorizado primeiro.

Siga as instruções do fabricante do veículo para as instalações elétricas. Siga também as instruções relacionadas ao acoplamento. Identifique todas as peças antes da instalação. A instalação e o serviço devem ser realizados com cuidado e profissionalismo.

RO Generalități

Instrucțiunile de montare și schema de conexiuni pentru BCM (Basic Cab Module). BCM face parte din setul indicator pentru cuplaje controlate de la distanță.

Echipamentul indicator de la Ringfeder supraveghează dacă sistemul este intact și funcțional și semnalează starea efectivă la fiecare pornire a vehiculului. Șoferul poate opri semnalul verde în timpul condusului, dar dacă există orice fel de schimbare acesta va porni imediat din nou. Semnalul roșu nu poate fi oprit.

Opțional, semnalul poate fi prezentat prin intermediul interfeței HMI a vehiculelor. Asigurați-vă că semnalul îndeplinește cerințele UNECE R55. Semnalul nu poate pierde prioritatea în defavoarea altui echipament. Acesta trebuie să aibă întotdeauna prioritate.

Urmați instrucțiunile producătorului vehiculului pentru instalații electrice. Urmați și instrucțiunile referitoare la cuplaje. Identificați toate piesele înainte de instalare. Lucrările de instalare și service trebuie efectuate cu atenție și profesionalism.

RU Общая информация

Инструкция по монтажу и схема проводки для модуля BCM (главный модуль кабины). Модуль BCM (или главный модуль кабины) — это часть индикационного комплекта для тягово-сцепных устройств с дистанционным управлением.

Индикационное оборудование Ringfeder контролирует исправность и работоспособность системы и сигнализирует о фактическом состоянии при каждом пуске двигателя автомобиля. Водитель может выключить зеленый сигнал во время движения, но если проявятся какие-либо изменения, сигнал сразу же загорится снова. Красный сигнал нельзя выключить.

В качестве альтернативы, сигнал может передаваться через ЧМИ автомобиля. Убедитесь, что сигнал соответствует требованиям Правил № 55 ЕЭК ООН. Приоритет сигнала не может быть снижен другим оборудованием. Он всегда должен иметь максимальный приоритет.

Электрический монтаж выполняйте в соответствии с инструкциями производителя автомобиля. Также следуйте инструкциям, относящимся к тягово-сцепному устройству.

Перед установкой идентифицируйте все компоненты. Работы по монтажу и техническому обслуживанию следует выполнять аккуратно и профессионально.

SK Všeobecne

Návod na montáž a schéma zapojenia BCM (Basic Cab Module základný modul kabíny). BCM je súčasť indikačnej súpravy pre diaľkovo ovládané spojky.

Indikačné zariadenie Ringfeder kontroluje, či je systém neporušený a funkčný a signalizuje aktuálny stav pri každom naštartovaní vozidla. Vodič môže počas jazdy vypnúť zelený signál, no ak dôjde k zmene, signál sa okamžite znova zapne. Červený signál sa nedá vypnúť.

Prípadne môže byť signál zobrazený prostredníctvom HMI vozidla. Uistite sa, že signál spĺňa požiadavky UNECE R55. Priorita signálu nesmie byť znížená iným zariadením. Signál by mal byť vždy uprednostnený ako prvý.

Dodržiavajte pokyny výrobcu vozidla pre elektrické inštalácie. Dodržiavajte tiež pokyny týkajúce sa spojky. Pred inštaláciou identifikujte všetky diely. Inštalácia a servisná údržba sa musia vykonávať starostlivo a odborne.

SL Splošno

Navodila za pritrditev in shema električne napeljave BCM (karoserijski krmilni modul). BCM je del indikatorskega kompleta za sklopke z daljinskim upravljanjem.

Indikatorska oprema Ringfeder nadzira, ali je sistem nepoškodovan in funkcionalen ter sporoča dejanski status ob vsakem zagonu vozila. Voznik lahko pri vožnji izklopi zeleni signal, ki pa se bo v primeru spremembe takoj vklopil. Rdečega signala ni mogoče izklopiti.

Druga možnost je, da se signal pokaže preko vmesnika HMI vozila. Prepričajte se, da signal izpolnjuje zahteve UNECE R55. Druga oprema ne sme odvzeti prednosti signalu. Vedno mora imeti prvo prednostno mesto. Upoštevajte navodila proizvajalca vozila za električno napeljavo. Upoštevajte tudi navodila, ki se nanašajo na sklopke. Pred namestitvijo identificirajte vse dele. Namestitev in servis je treba izvesti skrbno in strokovno.

SV Allmänt

Monteringsanvisning och kopplingsschema för BCM (Basic Cab Module). BCM är del av indikeringsssats till fjärmanöverrade kopplingar.

Ringfeder:s indikeringsutrustning övervakar att systemet är helt och funktionsdugligt och signalerar aktuell status varje gång bilen startas. Chauffören har möjlighet att släcka den gröna signalen under körning men sker någon förändring tänds den omgående upp igen, röd signal kan ej släckas.

Signalen kan alternativt presenteras genom fordonets HMI. Tillse att signalen uppfyller krav enligt UNECE R55. Signalen får inte bortprioriteras av annan utrustning, utan ska alltid prioriteras först.

Följ lastvagnstillverkarens anvisningar om elinstallationer. I övrigt följs anvisningarna som tillhör kopplingen. Identifiera alla delar före montering. Montering och service skall utföras noggrant och fackmannamässigt.

TR Genel

BCM'ye (Temel Kabin Modülü) ilişkin montaj talimatı ve kablo bağlantı şeması. BCM, uzaktan kumandalı kavramalara ilişkin gösterge kitinin bir parçasıdır.

Ringfeder gösterge donanımı, sistemin sağlam ve işlevsel durumda olup olmadığını denetler ve araç her çalıştırıldığında fiili durumu bildirir. Sürücü seyir sırasında yeşil renkli sinyali kapatabilir ancak herhangi bir değişiklik olması halinde sinyali hemen tekrar yanar. Kırmızı renkli sinyal kapatılamaz.

Alternatif olarak bu sinyal aracın HMI'sı üzerinden de sağlanabilir. Sinyalin UNECE R55 gerekliliklerini sağladığından emin olun. Sinyalin önceliği, diğer donanımlar tarafından kaldırılamaz. Her zaman ilk önceliğe sahip olmalıdır.

Elektrik tesisatı kurulumu için araç imalatçısının talimatlarını takip edin. Ayrıca kavramayla ilgili talimatları da takip edin. Kurulumdan önce tüm parçaları gözden geçirin. Kurulum ve servis işlemi, dikkatle ve profesyonel bir şekilde gerçekleştirilmelidir.

ZH 一般注意事项

BCM (基本驾驶室模块) 的安装说明和接线图。BCM 是遥控联轴器指示套件的一部分。

Ringfeder 的指示设备监督系统完好无损，并在每次车辆启动时发出实际状态信号。司机在驾驶时可以关闭绿色信号，但如果有任何变化，它会立即再次亮起。红色信号无法关闭。

或者，信号可以通过车辆 HMI 呈现。确保信号符合 UNECE R55 要求。其他设备可能不会降低信号的优先级。信号应始终得到优先考虑。

遵循车辆制造商的电气安装说明。还要遵循与联轴器相关的说明。安装前确认所有部件。安装和服务应仔细、专业地进行。

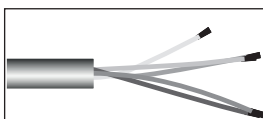

	BK	RD	YE	BU	GN	VT	OG
BG	Черен	Червен	Жълто	Синьо	Зелен	Виолетово	Оранжево
CS	Černá	Červené	Žluté	Modré	Zelená	Fialová	Oranžová
DA	Sort	Rød	Gul	Blå	Grøn	Violet	Orange
DE	Schwarz	Rot	Gelb	Blau	Grün	Violett	Orange
EL	Μαύρο	Κόκκινο	Κίτρινο	μπλε	Πράσινο	Βιολετί	Πορτοκαλί
EN	Black	Red	Yellow	Blue	Green	Violet	Orange
ES	Negro	Rojo	Amarillo	Azul	Verde	Violeta	Naranja
ET	Must	Punane	Kollane	Sinine	Roheline	Violet	Orange
FI	Musta	Punainen	Keltainen	Sininen	Vihreä	Violetti	Oranssi
FR	Noir	Rouge	Jaune	Bleu	Vert	Violet	Orange
HU	Fekete	Piros	Sárga	Kék	Zöld	Lila	Narancs
IT	Nero	Rosso	Giallo	Blu	Verde	Viola	Arancione
JA	黒い	赤い	黄色	青い	緑	バイオレット	オレンジ
LT	Juoda	Raudona	Geltona	Mėlyna	Žalia	Violetinė	Oranžinė
LV	Czamy	Sarkans	Dzeltens	Zils	Zaļš	Violets	Oranžs
NL	Zwart	Rood	Geel	Blauw	Groen	Paars	Oranje
PL	Czamy	Czerwony	Żółty	Niebieski	Zielony	Fioletowy	Pomarańczowy
PT	Preto	Vermelho	Amarelo	Azul	Verde	Roxo	Laranja
RO	Negru	Roșu	Galben	Albastru	Verde	Violet	Portocaliu
RU	черный	Красный	Желтый	Синий	Зеленый	Фиолетовый	оранжевый
SK	čierna	Červená	žltá	Modrá	Zelená	Fialová	Oranžová
SL	Črna	Rdeča	Rumena	Modra	Zelena	Vijolična	Oranžna
SV	Svart	Röd	Gul	Blå	Grön	Violett	Orange
TR	Siyah	Kırmızı	Sarı	Mavi	Yeşil	Menekşe	Turuncu
ZH	黑色的	紅	黃色	藍	綠	紫	橙

BCM

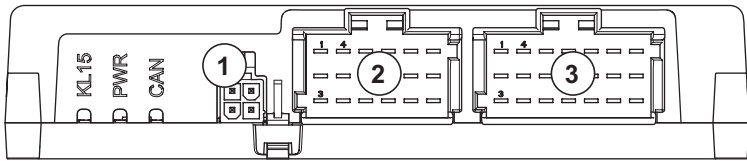
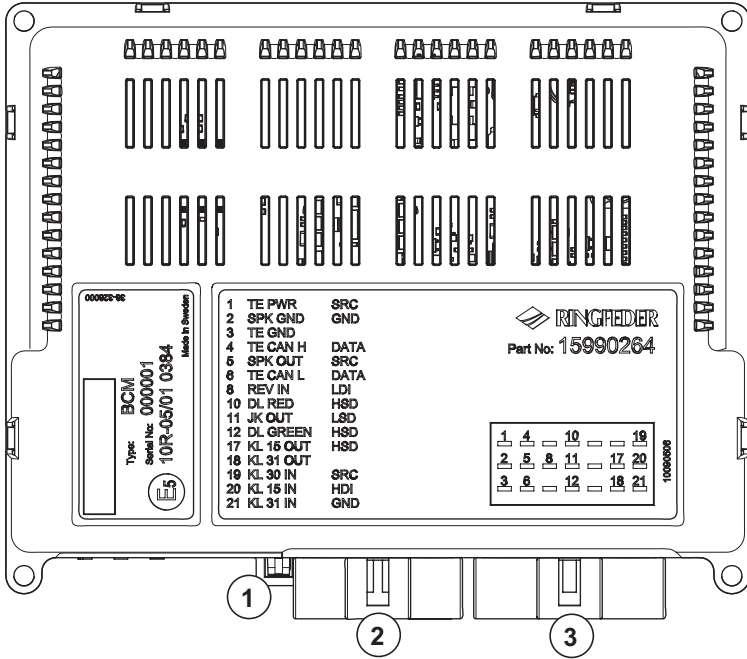

SRC = Source
GND = Ground
LDI = Low Digital Input (ground)
HSD = High Side Driver (high level when active)
LSD = Low Side Driver (ground when active)
HDI = High Digital Input (+24V)
DATA = Data traffic

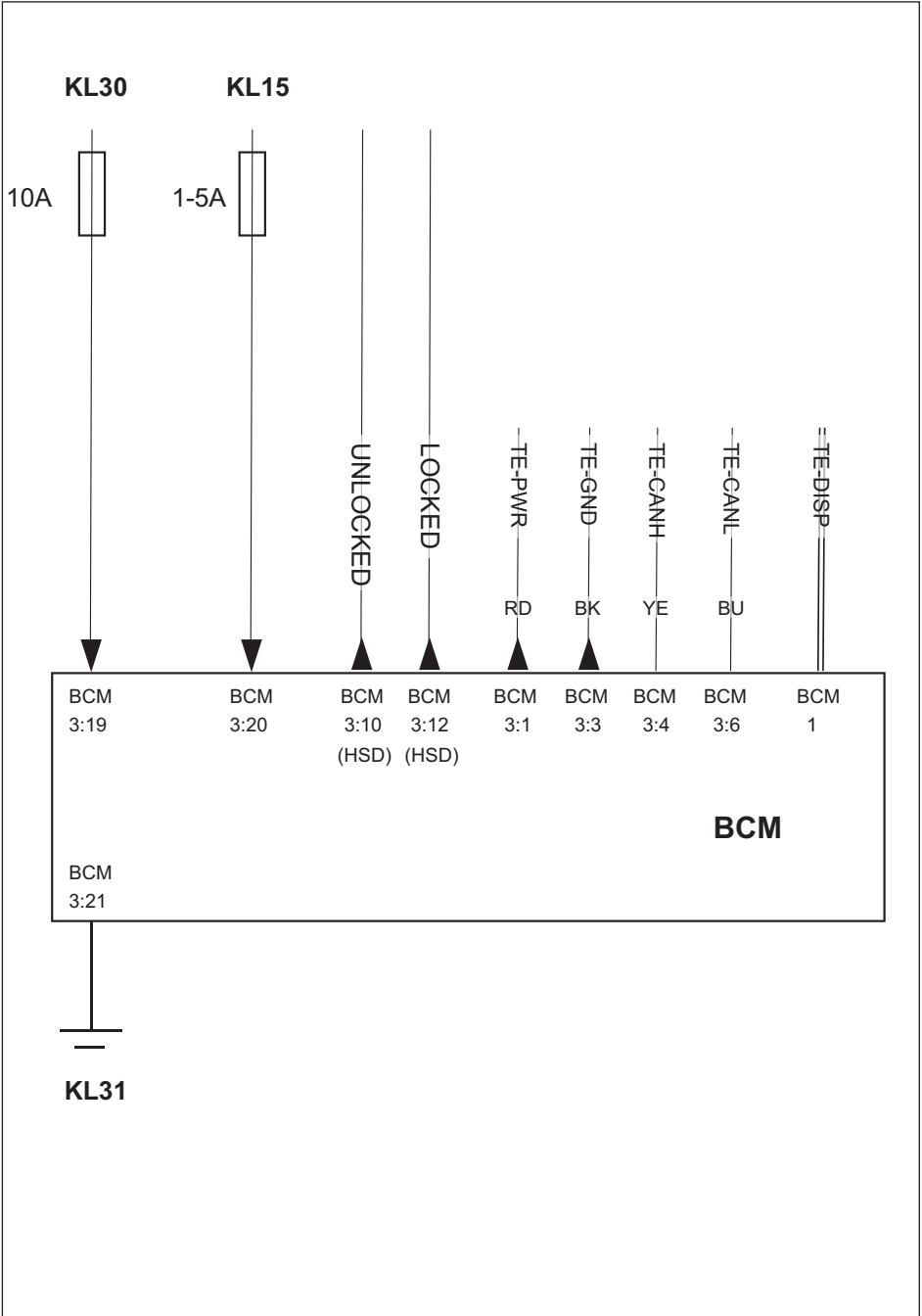



1

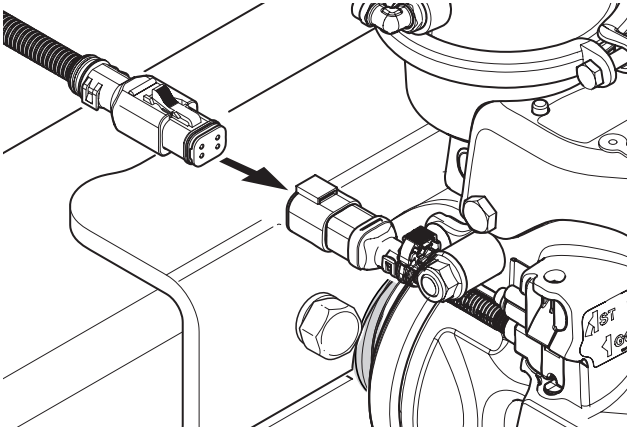

15990597 (16m)

15990598 (12m)

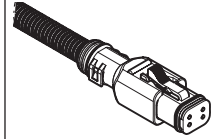

2

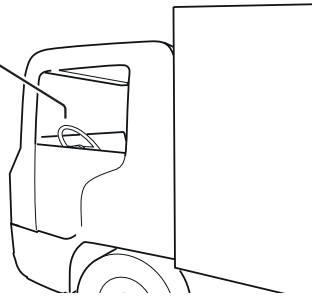
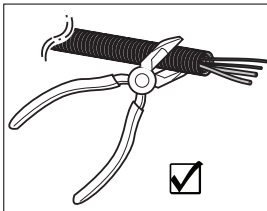

3

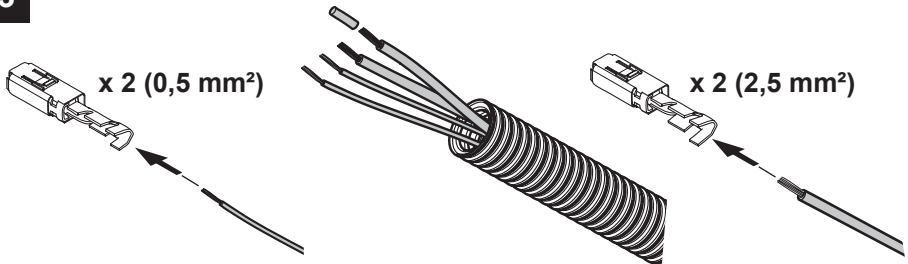

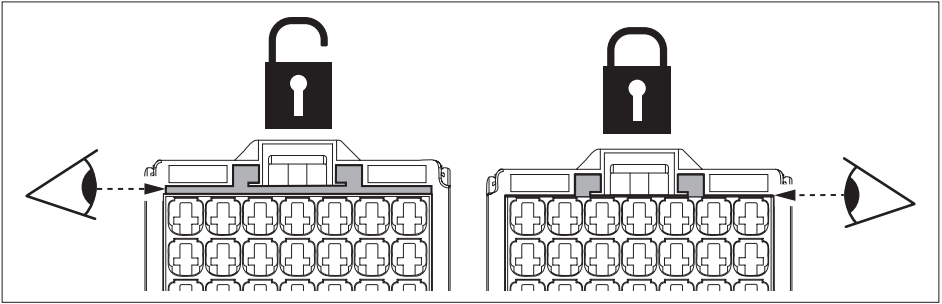
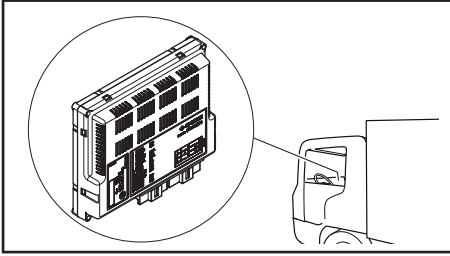

4

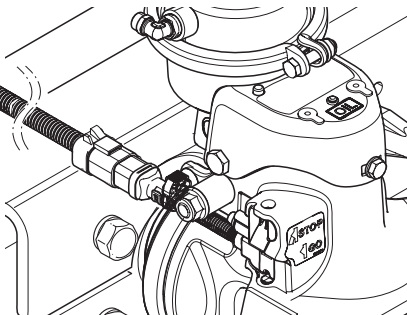
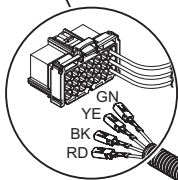
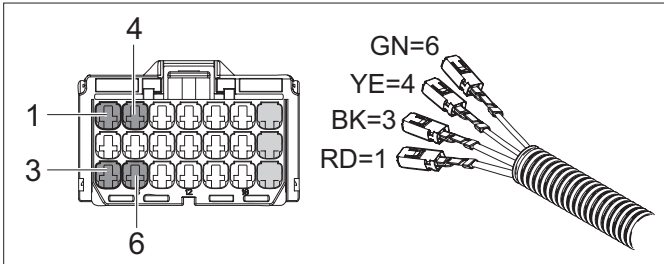

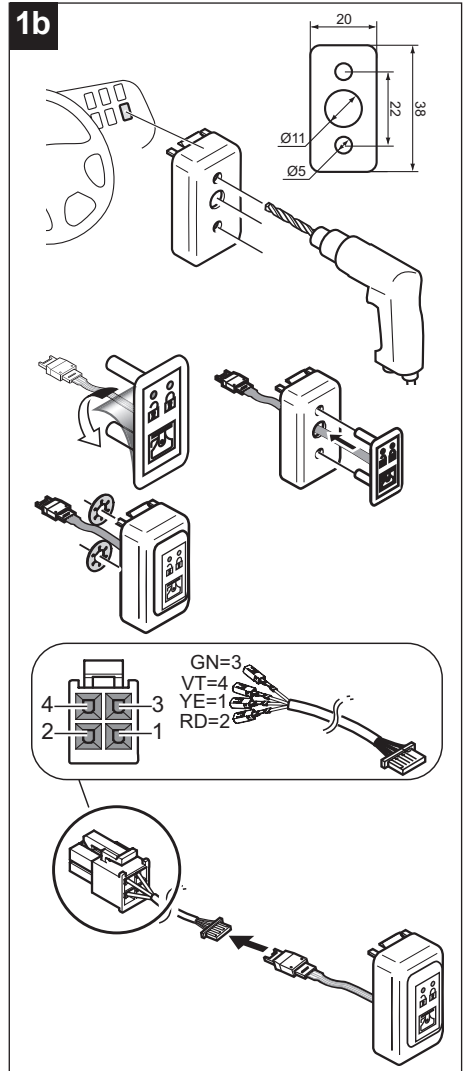
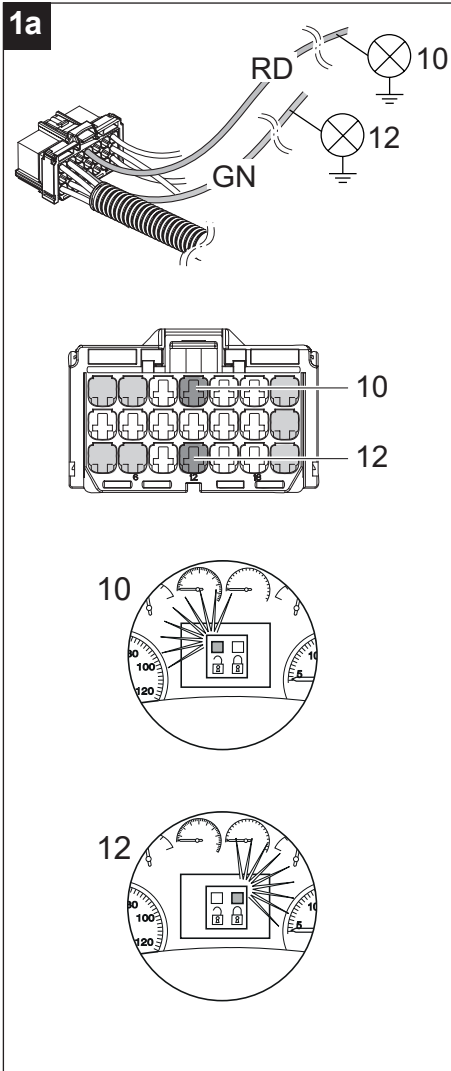
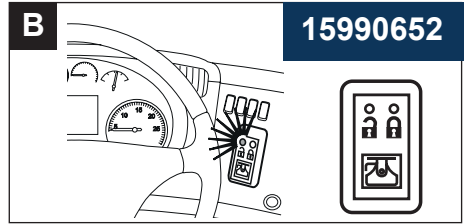
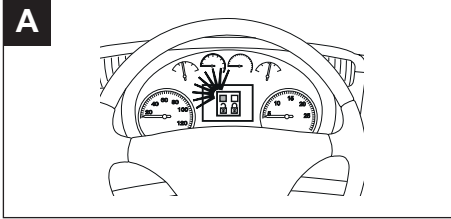

2a

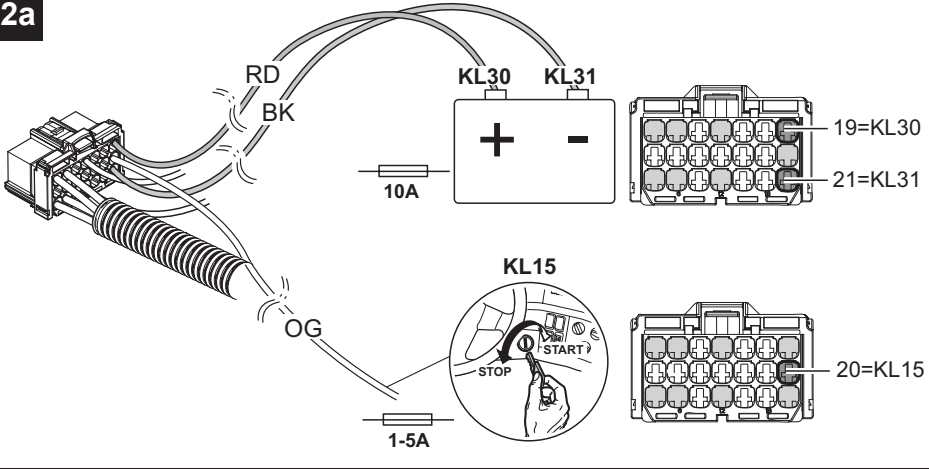

2b

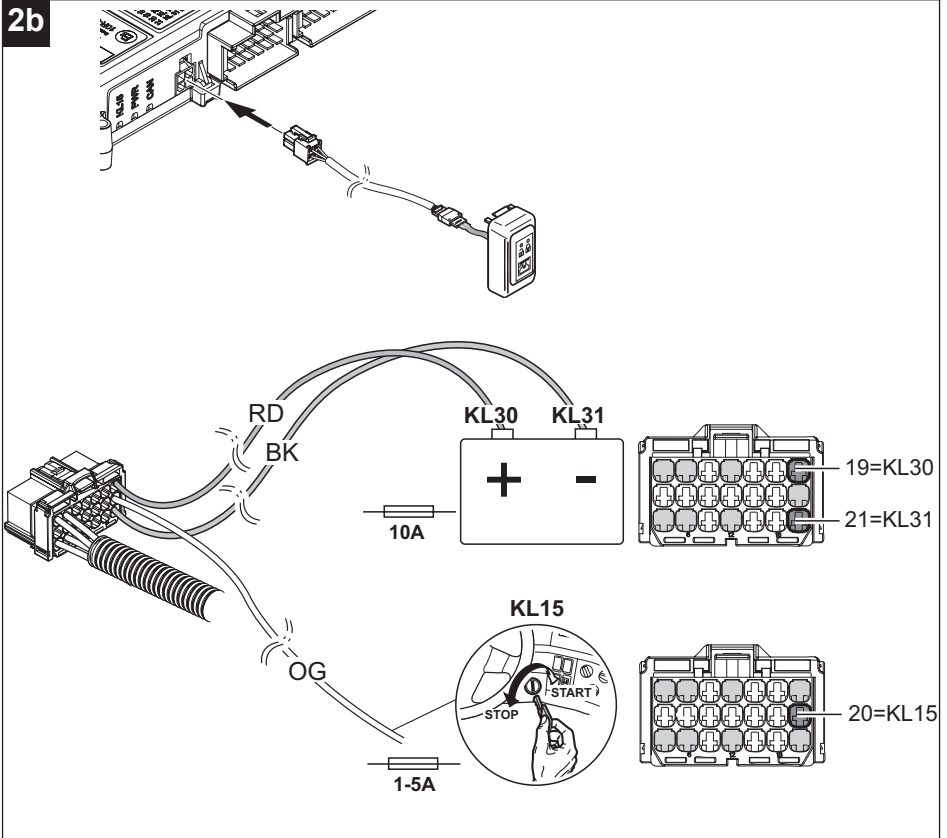

3

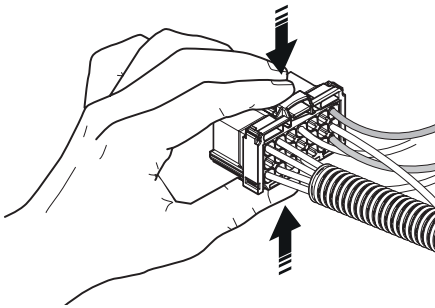

4

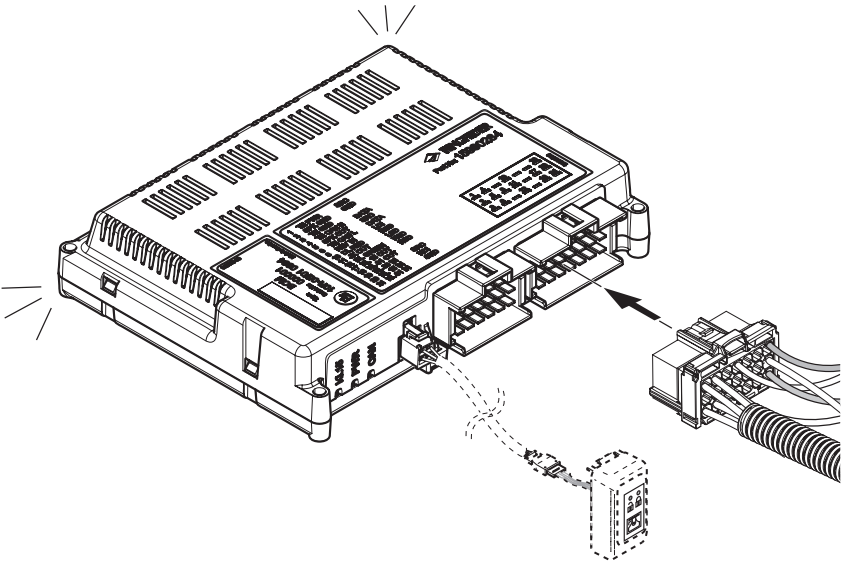



1

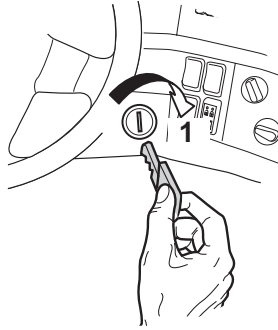

2

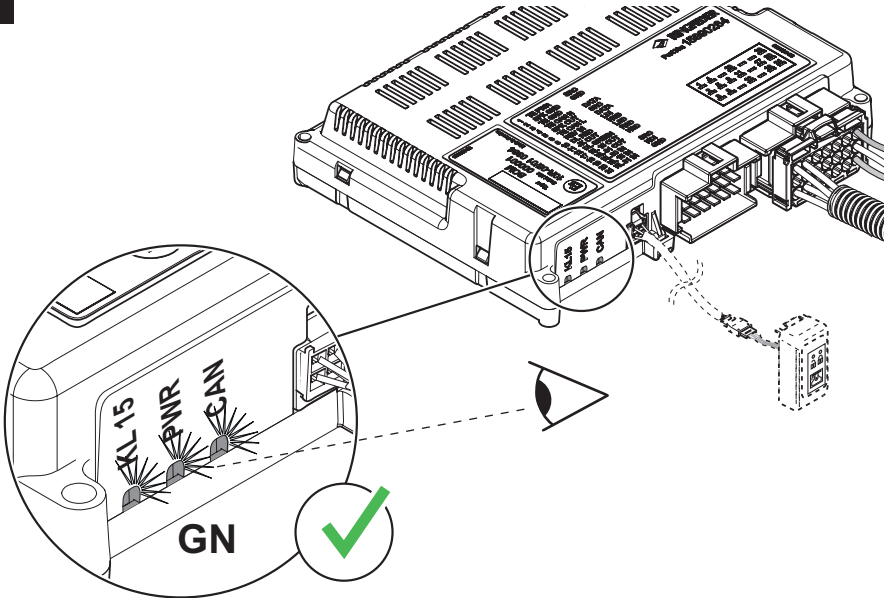

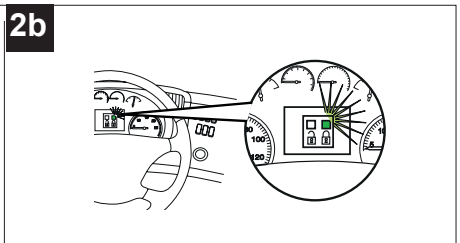
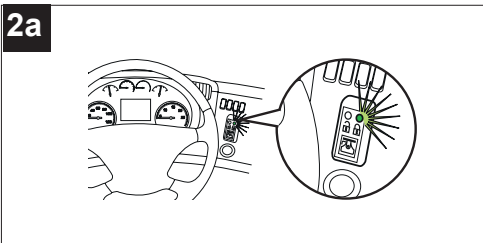
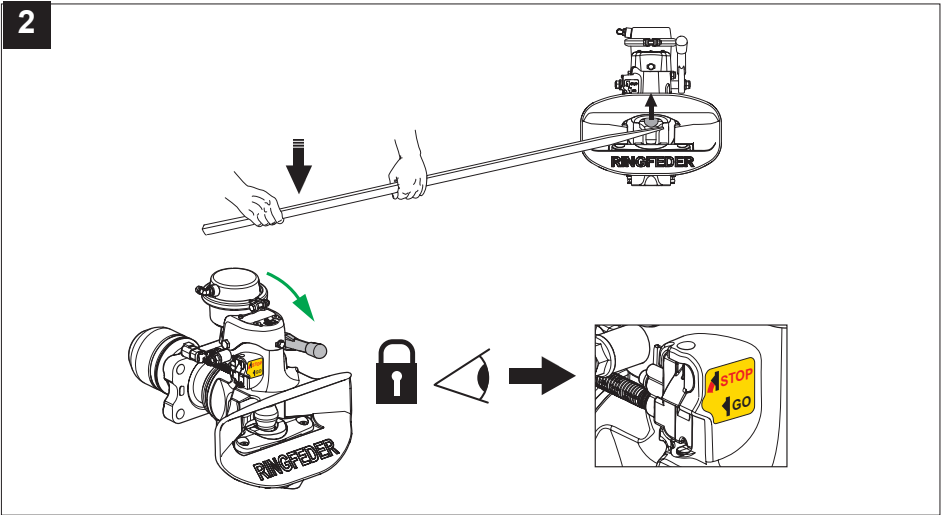
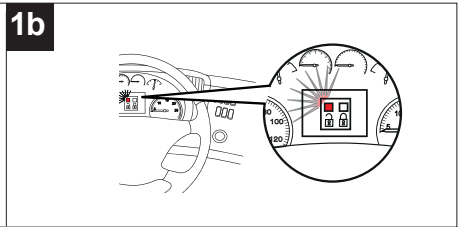
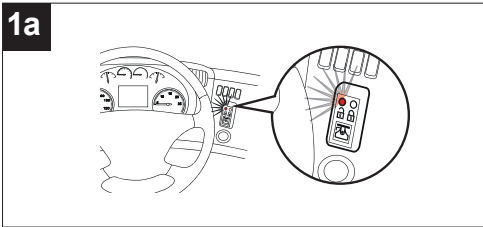
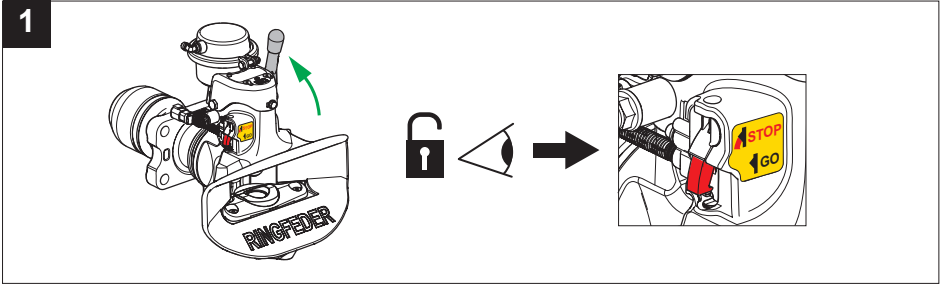

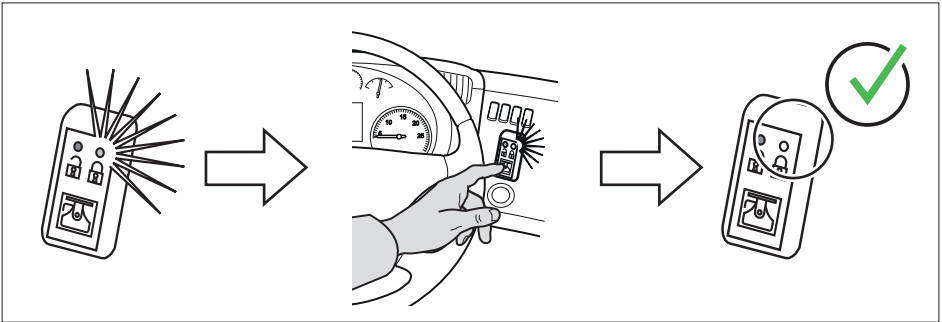
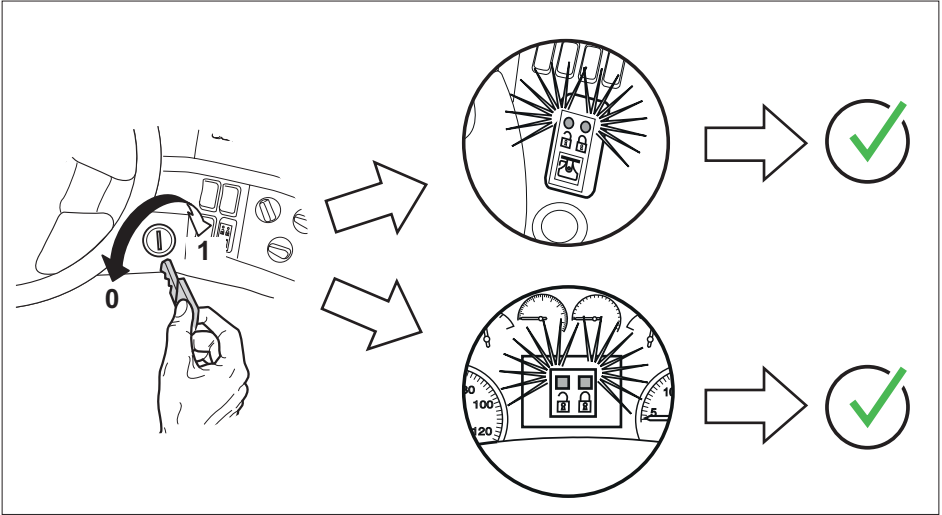



Produced in a certified company

VBG GROUP TRUCK EQUIPMENT GMBH · Girmesgath 5 · D-47803 Krefeld
www.ringfeder-rf.com

Member of VBG Group